

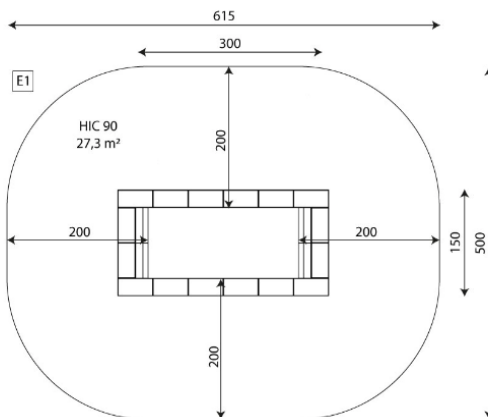

Trampolin inclusiu RECTANGULAR

JTRAR

3+

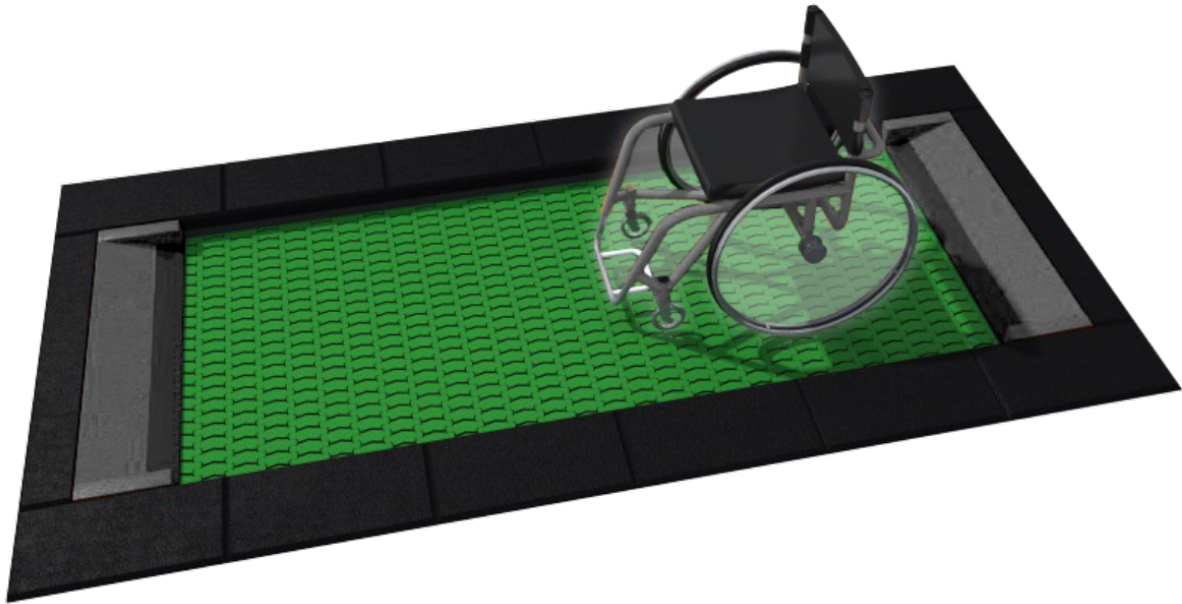

Llit elàstic inclusiu Rectangular.
Pes màxim usuari: 130 kg

Ref.	A x B			
JTRAR01	A=1500mm B=2000mm	15m ²	0.9m	1
JTRAR02	A=1500mm B=2500mm	25.32m ²	0.9m	1
JTRAR03	A=1500mm B=3000mm	27.81m ²	0.9m	1
JTRAR04	A=1500mm B=5000mm	37.81m ²	0.9m	1

Materials:

Estructura : Format per marc metàl·lic galvanitzat, collaret protector de goma de cautxú EPDM.

Malla de salt : Produïda per peces de plàstic amb superfície antilliscant entrelaçades entre si i Molles d'acer de subjecció a marc.

- Cap dels materials necessita tractament especial per eliminar-lo.
- Si l'equip està subjecte a un ús sever, cal incrementar el pla de manteniment.
- No utilitzeu el producte abans de finalitzar la instal·lació/manteniment.
- Consulteu instruccions de manteniment.

Peça més gran (mm): / Peça més pesada (kg):

ZONA D'IMPACTE: Superfície de seguretat requerida. S'aconsella el revestiment del terra segons la norma EN1176-1:2017
Disponibilitat de recanvis: 10 anys.



RAL 9005



RAL 7035



RAL 1018



RAL 6029



RAL 3020



RAL 2005



RAL 5005

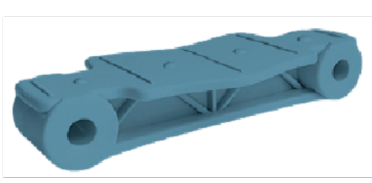

RAL 5024

Tirafons d'ancoratge al terra no inclosos.

Funcions Lúdiques:

