

Street Workout Mixto A

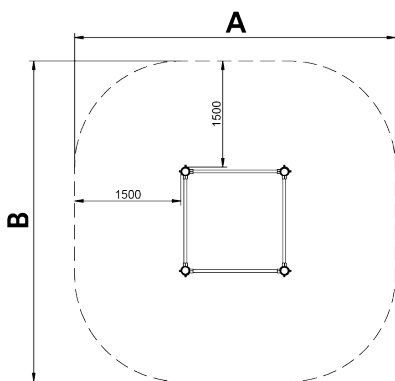

JSW16

14+

Certified
EN16630
product



Els elements **Street Workout** fabricats en materials metàl·lics amb pals de perfil circular i brides d'alumini pintades per a garantir unes prestacions professionals i d'adaptabilitat del producte. L'oferta aposta per un gran ventall de jocs combinables com l'Espallera, Paralel, Monkey, Snake, Abdominal, Dominades, Flexions i Doble nivell. La pràctica d'esport consisteix a utilitzar els espais públics a l'aire lliure per a l'entrenament personal de tipus aeròbic, cardiovascular, de força, musculatura i/o flexibilitat de manera gratuïta.

A x B			
A=4530mm	19m ²	1.30m	1
B=4530mm			

SB

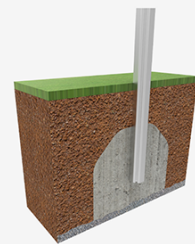

Materials:

Estructura, Metall: Pals d'acer galvanitzat en calent de Ø100x3mm. Gran resistència a l'abradió, la corrosió i la intempèrie.

Barres, Metall: Barres d'acer galvanitzat i lacatges en pintura en pols polièster de Ø40x3mm.

Brides, Metall: Abraçadores de alumino fos. Acabades amb pintura en pols polièster color verd.

Caragols: Caragols electro galvanitzada i d'acer inoxidable 8.8 DIN267, AISI-304.

- Cap dels materials necessita tractament especial per a la seva eliminació.
Si l'equip està subjecte a un us sever, s'ha d'incrementar el pla de manteniment.
No utilitzar el producte abans de finalitzar la instal·lació/manteniment.
Consultar les instruccions de manteniment.

Peça més gran (mm): / Peça més pesada (Kg):

ZONA D'IMPACTE: Superfície de seguretat requerida. S'aconsella el revestiment del terra segons la norma. EN16630:2015
Disponibilitat de recanvis: 10 anys.

Tirafons d'ancoratge al terra no inclosos.

Funcions Lúdiques:

